

# Ensemble

User Manual



 Avantree®

Model No.: BTHT-5150P

# Inhaltsübersicht

<b>Verpackungsinhalt</b> .....	20
<b>Produkteinführung</b> .....	21
Produktübersicht.....	21
Tastenfunktionen.....	22
LED Indicators .....	23
<b>Verwendung für TV-Wiedergabe</b> .....	24
Anschluss des Senders an Ihr Fernsehgerät .....	24
Anschließen der Kopfhörer an den Sender.....	26
Einrichten des Fernsehers (nur bei optischem Anschluss) .....	26
<b>Erweiterte Funktionen</b> .....	28
Hinzufügen eines 2. Kopfhörerpaars.....	28
Verwendung der Kopfhörer mit Ihrem Telefon / Tablet .....	29
<b>Aufladen der Kopfhörer</b> .....	30
<b>Technische Daten</b> .....	31
<b>FAQ</b> .....	32
<b>Kontaktieren Sie uns</b> .....	95

## Verpackungsinhalt

DE

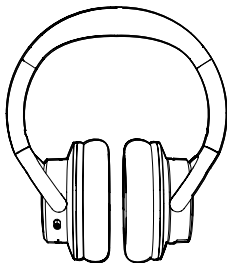

Kopfhörer



Sender / Ladestation

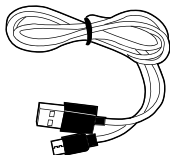

Stromkabel für  
den Sender

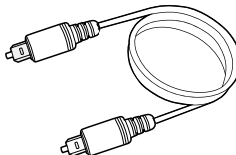

Optisches  
Audiokabel

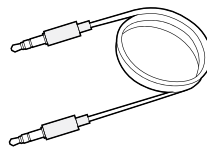

AUX-Audiokabel  
3,5 mm

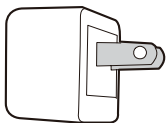

USB-Ladegerät

Informationen zum Ansehen und Kauf von Ensemble-Zubehör finden Sie unter [avantree.com/ensemble/accessories](http://avantree.com/ensemble/accessories).

# Produkteinführung





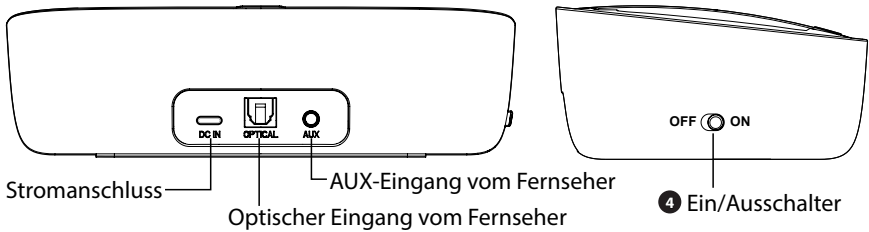
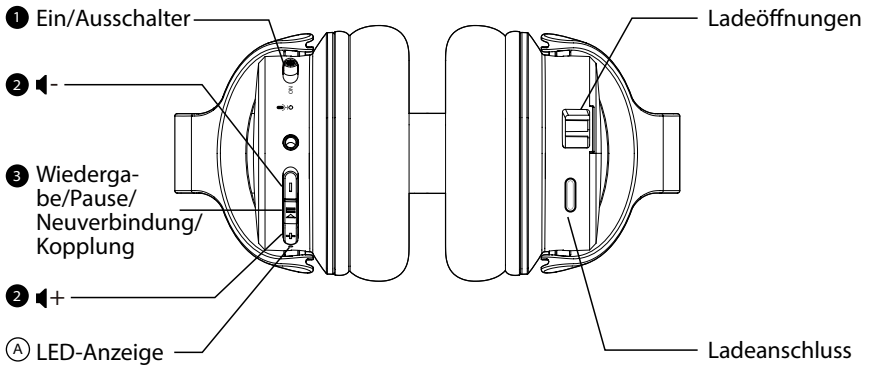

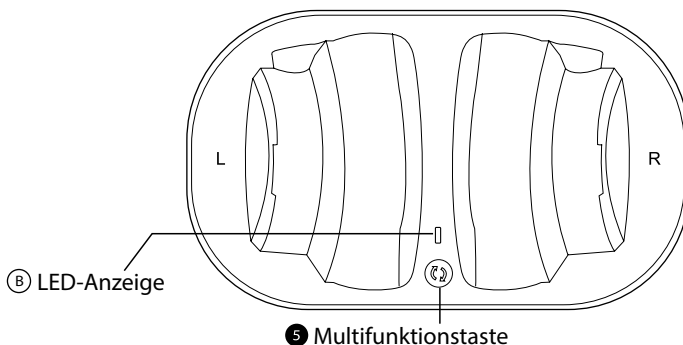
## Produktübersicht

DE





## Tastenfunktionen

Nr.	Tasten	Funktionen
1	ON  OFF	Schalter zum Ein-/Ausschalten der Kopfhörer
2	+ / -	Zum Einstellen der Lautstärke drücken oder halten
3		Wenn sich die Kopfhörer nicht automatisch mit dem Sender verbinden, drücken Sie einmal, um die Wiederverbindung zu aktivieren
		Die Taste 5 Sekunden lang gedrückt halten, um die Kopfhörer in den Paring-Modus zu versetzen
		Einmal drücken, um den Ton abzuspielen/anzuhalten (bei separater Verwendung mit Telefon/Tablet)
	Halten Sie beide Tasten  und  gedrückt, um zwischen dem Modus "Klare Stimme" und "Ausgeglichener Klang" zu wechseln.	
4	OFF  ON	Schalter zum Ein- / Ausschalten des Senders
5		Die Taste 5 Sekunden lang gedrückt halten, um den Sender in den Kopplungsmodus zu bringen

## LED Indicators

Nr.	Anzeige	Status
A	Blaues Blinken	Betriebsbereit
	Blaues Leuchten	Verbunden
	Rotes & blaue Blinken	Kopplungsmodus
	Rotes Blinken	Niedriger Akkustand
	Rotes Leuchten	Im Lademodus
	Aus	Vollständig geladen
B	Blaues Blinken	Betriebsbereit
	Blaues Leuchten	Verbunden
	Rotes & blaue Blinken	Kopplungsmodus
	Rotes Leuchten	Im Lademodus
	Aus	Vollständig geladen

# Verwendung für TV-Wiedergabe

DE

## Anschluss des Senders an Ihr Fernsehgerät

Der Sender muss an eine Stromquelle angeschlossen sein, um zu funktionieren. Schließen Sie ihn über den mitgelieferten USB-Adapter und das Netzkabel an eine Steckdose in der Nähe an.

Für den Anschluss an die Audioausgänge des Fernsehers können Sie zwischen 3 verschiedenen Optionen wählen: optisch, AUX 3,5 mm oder RCA-Adapter.

### OPTION 1 Optischer Anschluss (empfohlen)

Stecken Sie das mitgelieferte optische Audiokabel in den DIGITAL AUDIO OUT(OPTICAL)-Anschluss des Fernsehers und dann das andere Ende in den optischen Anschluss des Senders.

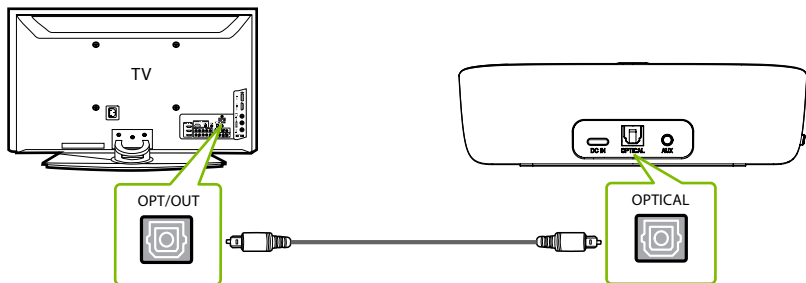

*HINWEIS: Die meisten Fernsehgeräte unterstützen nur einen digitalen Ausgang. Wenn also der HDMI ARC-Anschluss Ihres Fernsehers verwendet wird, wird der optische Anschluss deaktiviert. Alternativ ziehen Sie den HDMI ARC raus oder schließen Sie den Sender über RCA/AUX an.*

**OPTION 2** AUX-Anschluss 3,5 mm

Stecken Sie das mitgelieferte AUX-Audiokabel 3,5mm in den AUX-Ausgang 3,5mm des Fernsehgeräts und dann das andere Ende in den AUX-Anschluss 3,5mm des Senders.

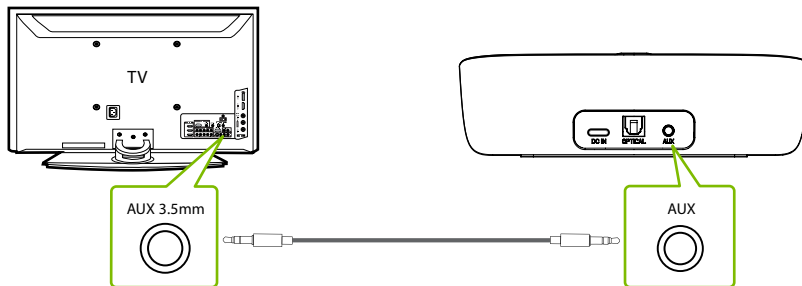
**OPTION 3** RCA-Anschluss

Verbinden Sie den RCA-Adapter (nicht im Lieferumfang enthalten) mit dem AUX-Audiokabel 3,5 mm.

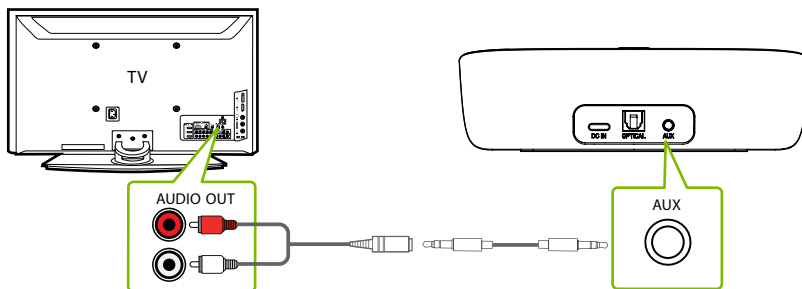



## Anschließen der Kopfhörer an den Sender

### SCHRITT 1

Stellen Sie den **OFF**  **ON** Schalter an Ihrem Kopfhörer auf ON, die LED-Anzeige sollte blau blinken.

### SCHRITT 2

Der Sender ist standardmäßig auf ON gestellt, falls nicht, stellen Sie den **OFF**  **ON** Schalter des Senders auf ON, die LED-Anzeige sollte blau blinken.

### SCHRITT 3

Halten Sie beide Geräte nahe beieinander. Innerhalb von 3-5 Sekunden werden sie verbunden, sowohl Kopfhörer als auch Senderanzeige leuchten dann blau.

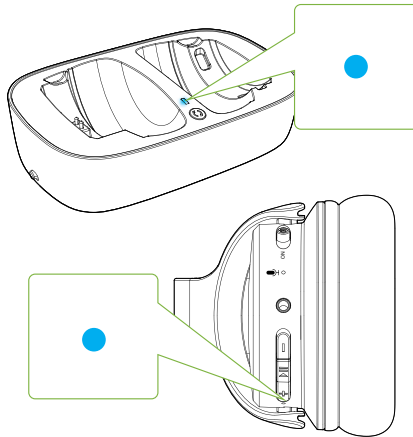

## Einrichten des Fernsehers (nur bei optischem Anschluss)

Wenn Sie Ihr Fernsehgerät über den optischen Ausgang oder den "OPT OUT"-Anschluss angeschlossen haben, müssen Sie die Einstellungen Ihres Fernsehgeräts konfigurieren, bevor Sie den Ton empfangen können.

## SCHRITT 1

Drücken Sie auf der Fernbedienung Ihres Fernsehers die Taste SETTINGS und navigieren Sie im Einstellungsmenü zur Registerkarte AUDIO. (Bitte beachten Sie, dass die Bezeichnungen der Einstellungen je nach Fernsehmarke unterschiedlich sein können).

## SCHRITT 2

Gehen Sie zu AUDIO OUTPUT und wählen Sie "OPTICAL OUT / DIGITAL OUT". Bei vielen Fernsehgeräten geschieht dies automatisch; überspringen Sie diesen Schritt bei Bedarf.

## SCHRITT 3

Stellen Sie das Audio-Ausgangsformat auf "PCM / STEREO" ON oder "DOLBY" OFF.

Wenn Sie Probleme haben, diese Einstellungen zu finden, können Sie den QR-Code scannen, der der Marke Ihres Fernsehers entspricht ODER besuchen Sie [avantree.com/ensemble/tv-audio-settings](http://avantree.com/ensemble/tv-audio-settings) für eine detaillierte Anleitung.



LG



SONY



SAMSUNG

*HINWEIS 1: Smart-TVs setzen ihre Einstellungen automatisch nach System-Updates zurück. Stellen Sie sicher, dass Ihr Audio-Ausgabe- / Eingabeformat auf "PCM" und NICHT auf "AUTO" oder "Dolby" eingestellt ist.*  
*HINWEIS 2: Wenn Sie Netflix oder Amazon Prime verwenden, müssen Sie möglicherweise den Film / die Show starten, bevor Sie die Audio-Einstellungen auf "PCM" ändern.*

# Erweiterte Funktionen

DE

## Hinzufügen eines 2. Kopfhörerpaars

Sie können ein zweites Paar Ensemble-Kopfhörer (AS50) zu Ihrem Gerät hinzufügen und dabei eine niedrige Latenz beibehalten.

### SCHRITT 1

Vergewissern Sie sich, dass Ihre Original-Ensemble-Kopfhörer und der Sender angeschlossen sind.

### SCHRITT 2

Drücken und halten Sie die  Taste auf Ihrem Sender, bis die LED-Anzeige rot & blau blinkt.

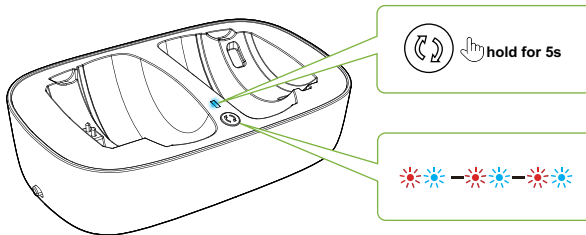

### SCHRITT 3

Schalten Sie Ihr zweites Paar AS50-Kopfhörer ein und halten Sie die  Taste gedrückt, bis die LED-Anzeige rot und blau blinkt.

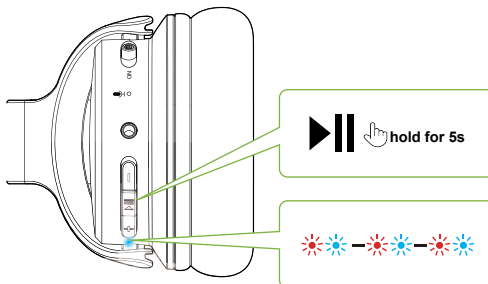

## SCHRITT 4

Sobald die Verbindung hergestellt ist, leuchten die LED-Anzeigen der Kopfhörer und des Senders durchgehend blau.

Für die spätere Verwendung schalten Sie bitte zuerst das Originalpaar der Ensemble-Kopfhörer ein. Sobald dieser mit dem Sender verbunden ist, können Sie Ihr zweites Paar AS50-Kopfhörer einschalten und ein paar Sekunden lang warten. Wenn die Verbindung nicht wiederhergestellt werden kann, drücken Sie die ►|| Taste einmal, um die Verbindung wiederherzustellen.

Um AS50 Kopfhörer zu kaufen, scannen Sie den QR-Code



## Verwendung der Kopfhörer mit Ihrem Telefon / Tablet

### SCHRITT 1

Schalten Sie den Sender aus oder ziehen Sie den Netzstecker.

### SCHRITT 2

Schalten Sie den Kopfhörer ein, drücken Sie die ►|| Taste und halten Sie sie gedrückt, bis die LED-Anzeige rot und blau blinkt.

### SCHRITT 3

Schalten Sie das Bluetooth Ihrer Audioquelle ein und wählen Sie "Avantree AS50" aus dem Bluetooth-Menü.

## Aufladen der Kopfhörer

Setzen Sie die Kopfhörer zum Aufladen auf die Ladestation. Die LED der Ladestation leuchtet während des Ladevorgangs rot und nach Abschluss des Ladevorgangs licht erlischt.

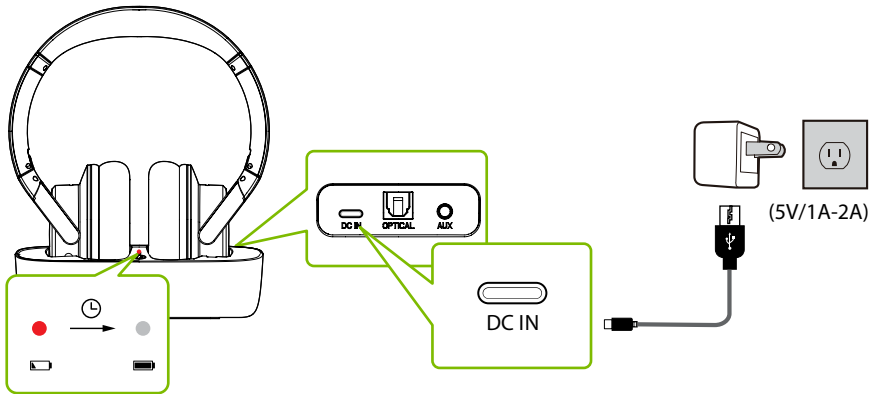

Sie können die Kopfhörer auch mit einem Ladekabel über den Netzanschluss aufladen. Ein durchgehendes rotes Licht zeigt an, dass der Ladevorgang läuft; sobald das Licht erlischt, ist die Batterie Ihrer Kopfhörer voll aufgeladen. Normalerweise dauert es 3 Stunden, bis der Akku vollständig aufgeladen ist.

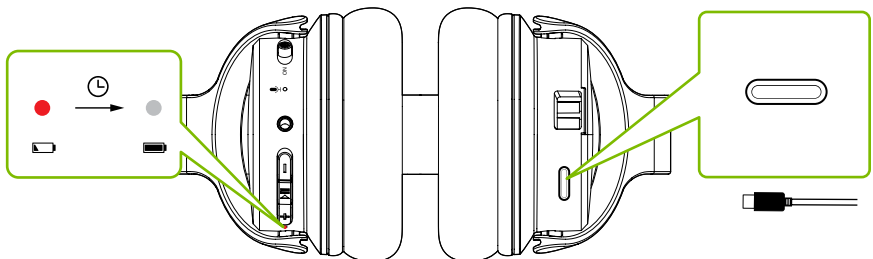

# Technische Daten

## Sender

Bluetooth-Version	V5.0
Frequenzbereich	20Hz - 20KHz
Reichweite	Up to 100ft / 30m
Bluetooth-Profile	HFP v1.7, AVRCP v1.5, A2DP v1.3
Audio-Codec Unterstützung	aptX-LL, aptX, FastStream, SBC

## Kopfhörer

Bluetooth-Version	V5.0
Frequenzbereich (Hz)	20Hz-20KHz
Bluetooth-Profile	HSP v1.2, HFP v1.6, AVRCP v1.0, A2DP v1.0
Audio-Codec-Unterstützung	FastStream, SBC
Akkulaufzeit	Bis zu 35 Stunden
Impedanz	32Ω
Nettogewicht	234g
Ohrpolster-Innengröße	55±1.5 * 43±1.5 * 15±1.5mm

## FAQ

DE

Nachfolgend finden Sie einige der am häufigsten gestellten Fragen während der Einrichtung.

### **Ich habe einen Samsung/LG-Fernseher. Warum lassen sich meine Kopfhörer nicht mehr mit dem Transmitter verbinden?**

Samsung- oder LG-Smart-TVs neigen dazu, sich mit allen verfügbaren Bluetooth-Geräten zu verbinden, was dazu führt, dass die Avantree-Kopfhörer keine Verbindung zum Transmitter herstellen können. Versuchen Sie bitte die folgenden Schritte, um dieses Problem zu beheben:

**Das Gerät verweigern** - Wenn ein Dialogfenster auf Ihrem Fernsehgerät erscheint, in dem Sie aufgefordert werden, die Verbindung des Geräts mit dem Fernsehgerät zuzulassen oder zu verweigern/zu blockieren, **MÜSSEN** Sie die Verbindung des Geräts verweigern/blockieren.

**Gerät ENTFERNEN** - Falls Ihr Gerät bereits mit dem Fernseher verbunden ist, müssen Sie das Gerät in den Einstellungen des Fernsehers entfernen: **EINSTELLUNGEN > ALLGEMEIN > EXTERNE GERÄTE-VERWALTUNG > GERÄTEVERBINDUNGSMANAGER > GERÄTENLISTE > BEARBEITEN > Alle Avantree-Geräte auswählen > LÖSCHEN**. Bitte beachten Sie, dass die genaue Vorgehensweise je nach Marke und Modell Ihres Fernsehers variieren kann.

**TV ausschalten** - Schalten Sie den Fernseher physisch aus oder ziehen Sie den Stecker (die Fernbedienung schaltet den Fernseher **NICHT** aus, sondern versetzt ihn nur in den Standby-Modus, wodurch der Fernseher immer noch mit Geräten verbunden bleiben kann).

## **Kann ich gleichzeitig Audio über die Lautsprecher meines Fernsehers UND über kabellose Kopfhörer empfangen?**

Wenn Sie den Ton sowohl über die Lautsprecher Ihres Fernsehers als auch über Ihre Kopfhörer gleichzeitig hören möchten, hängt dies davon ab, ob Ihr Fernseher die gleichzeitige Tonwiedergabe an zwei Quellen unterstützt. Dies steht in keinem Zusammenhang mit dem Transmitter. Der Transmitter empfängt den Ton von der Audioausgabe Ihres Fernsehers und überträgt ihn an Ihre kabellosen Kopfhörer oder Lautsprecher. Sie können verschiedene Methoden ausprobieren, um zu überprüfen, ob alles in Ordnung ist. Weitere Details finden Sie unter [avantree.com/ensemble/sound](http://avantree.com/ensemble/sound).

### **1, Warum kein Ton beim Ansehen von Netflix/Amazon Prime?**

### **2, Kopfhörer kann nicht mit dem Sender verbinden?**

.....

Für Antworten auf Fragen wie diese und eine vollständige Liste häufig gestellter Fragen (FAQs) können Sie [avantree.com/support/ensemble](http://avantree.com/support/ensemble) besuchen oder uns direkt kontaktieren, um zusätzliche Unterstützung zu erhalten.



# Contact Us



**Support Tickets** [avantree.com/submit-a-ticket](http://avantree.com/submit-a-ticket)

---



**Support Email** [support@avantree.com](mailto:support@avantree.com)

---



## Support Numbers

<b>US</b>	+1 800 232 2078	9am-6pm PST	Mon-Fri
<b>CA</b>	+1 800 232 2078	9am-6pm PST	Mon-Fri
<b>UK</b>	+44 208 068 2023	9am-6pm GMT	Mon-Sat
<b>DE</b>	+49 322 2109 7297	11am-9pm CET	Mon-Sat
<b>FR</b>	+33 17 634 0312	11am-9pm CET	Mon-Sat
<b>IT</b>	+39 069 4803 330	9am-6pm CET	Mon-Sat
<b>ES</b>	+34 93 1786 261	9am-6pm CET	Mon-Sat
<b>AU</b>	+61 2 8310 9897	11am-7pm AEST	Mon-Fri

---



**FAQ** [avantree.com/support/ensemble](http://avantree.com/support/ensemble)

---



**Video Guide** [avantree.com/ensemble/video](http://avantree.com/ensemble/video)

---



**Product Registration** See QR code on the product.

Manufacturer:  
Avantronics Limited  
Luohu District, Shenzhen 518000 China  
+ 86 755 8228 5022 support@avantree.com

US Importer:  
Avantree Corporation  
San Jose, California 95119 USA  
+1 800 232 2078 support@avantree.com

UK Importer:  
Avantree Limited  
Watford, WD180 0HQ UK  
+44 20 8068 2023 support@avantree.com



Servicer in Europe:  
Gizmex GmbH,  
Sternstr. 67, 40479 Dusseldorf, Germany  
+49 322 2109 7297 support@avantree.com



Model No.: BTHT-5150  
Dispose of the packaging and this product in accordance with the latest provisions.  
Z-PKOG-HTS150P-V0